

Occhio

owner's manual

your  
luminaire

Sito lato

Thank  
you

Vielen Dank, dass Sie sich für eine Leuchte von Occhio entschieden haben. Wir wünschen Ihnen viel Freude damit. Genießen Sie die neue Kultur des Lichts von Occhio!

Thank you for choosing a luminaire from Occhio. We hope it brings you plenty of joy. Enjoy the new culture of light from Occhio!

Nous vous remercions d'avoir choisi un luminaire Occhio et espérons que vous apprécierez votre produit. Profitez de la nouvelle culture de la lumière d'Occhio !

Gracias por elegir una lámpara de Occhio. Esperamos que disfrutes de ella. ¡Vive la cultura de la luz de Occhio!

Grazie per aver scelto una lampada Occhio e ci auguriamo che tu sia soddisfatto. Goditi la nuova cultura della luce di Occhio!



# Sito lato

Montage / Mounting / Assemblée / Montaje / Assemblaggio ..... 7





# Sito lato

Montage / Mounting / Assemblée / Montaje / Assemblaggio

Ausrichtung der Bohrschablone beachten!

Pay attention to the alignment of the drilling template!

Attention à l'orientation du gabarit de perçage !

¡Obsérvese la orientación de la plantilla para taladrar!

Seguire l'orientamento della sagoma di foratura!

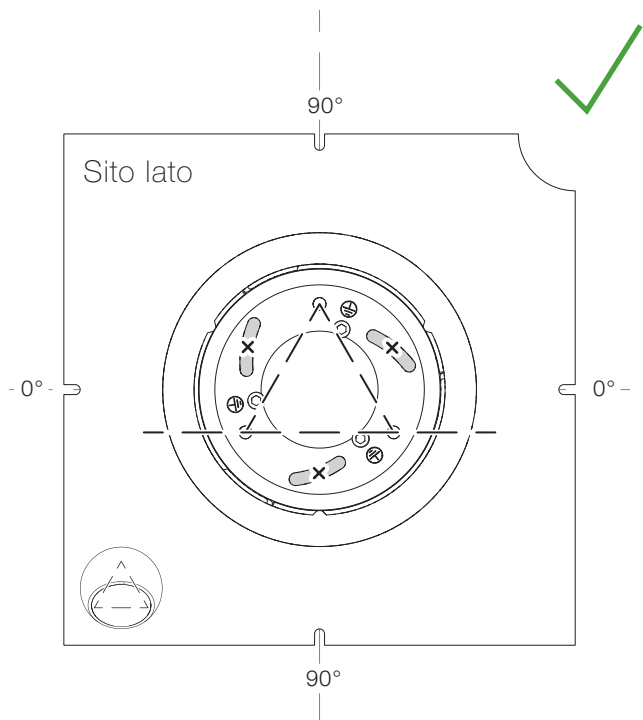





Bei falscher Montage lässt sich die Leuchte nicht zu beiden Seiten im 45° Winkel ausrichten.

If installed incorrectly, the luminaire cannot be positioned at a 45° angle on both sides.

Si le montage n'est pas bien réalisé, impossible d'orienter le luminaire à 45° sur les deux côtés.

En caso de montaje incorrecto, no será posible orientar la luminaria a ambos lados en ángulo de 45°.

La lampada non può essere posizionata con un angolo di 45° su entrambi i lati, se non montata correttamente.

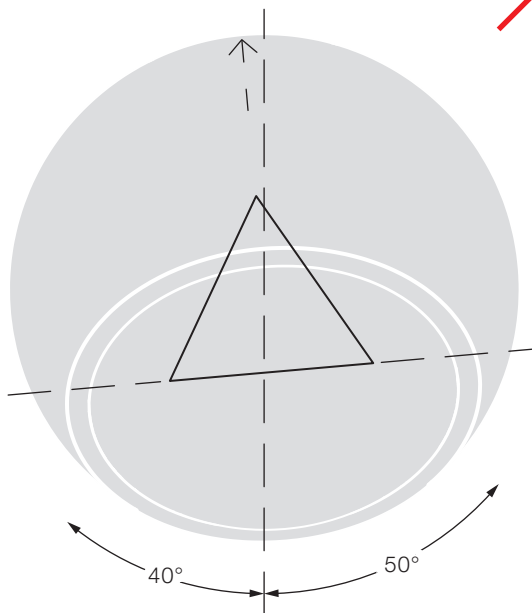

Dübel einsetzen und Montageplatte befestigen.

Insert dowels and fasten mounting plate.

Insérer des chevilles et fixer la plaque de montage.

Colocar los tacos y atornillar la placa de montaje.

Inserire i tasselli e fissare la piastra di montaggio.

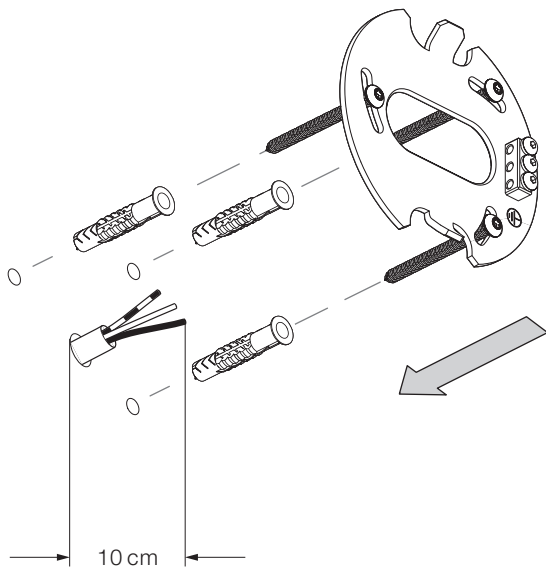

Kabel der Leuchte wie dargestellt anschließen.

Connect the luminaire cable as shown.

Connecter les câbles du luminaire conformément au schéma.

Conectar el cable de la luminaria tal y como se muestra en la figura.

Collegare il cavo della lampada come illustrato.

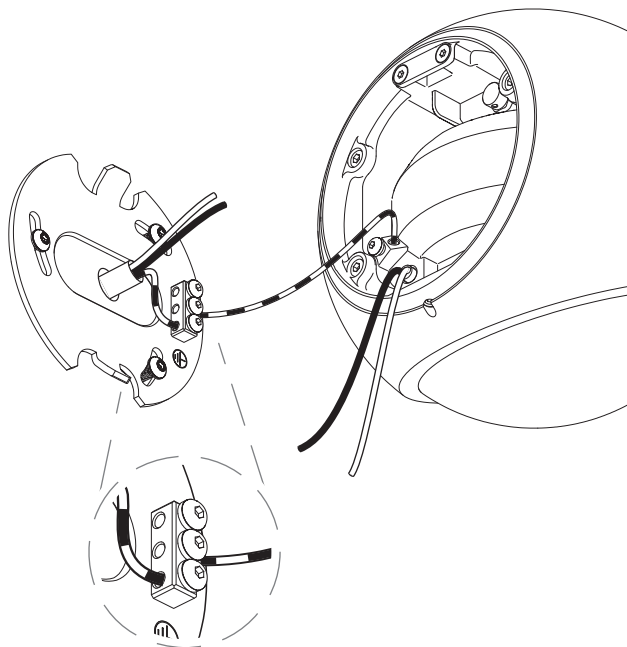



Bohrschablone benutzen!

Use the drilling template!

Utiliser un gabarit de perçage.

¡Debe utilizarse la plantilla de taladrar!

Utilizzare la sagoma di foratura!

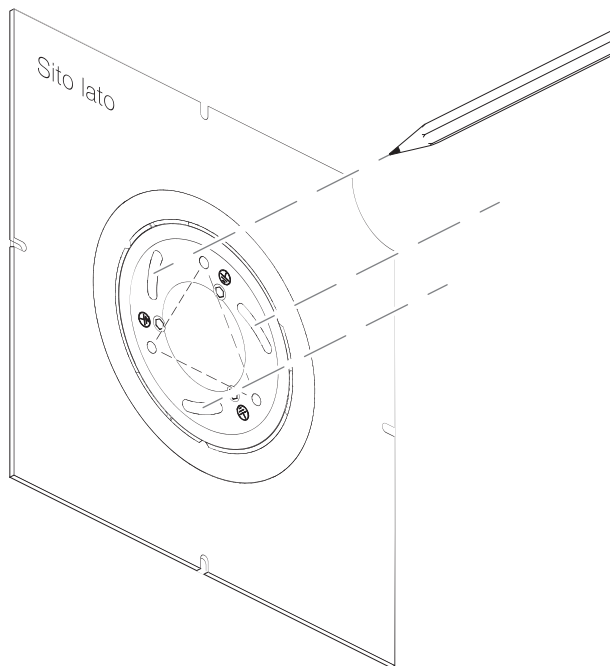



Vor der Montage alle stromführenden Leitungen vom Stromnetz trennen! Auf den Verlauf von Stromleitungen achten!

Disconnect all live lines from the mains before installation!

Pay attention to the routing of power lines!

Débrancher toutes les sources d'alimentation avant le montage !

Attention au tracé des câbles électriques !

¡Antes del montaje deben separarse de la red eléctrica todos los cables que conducen corriente! ¡Obsérvese el tendido de los cables de corriente!

Prima del montaggio scollegare tutti i cavi di alimentazione dalla rete elettrica! Prestare attenzione al percorso delle linee elettriche!

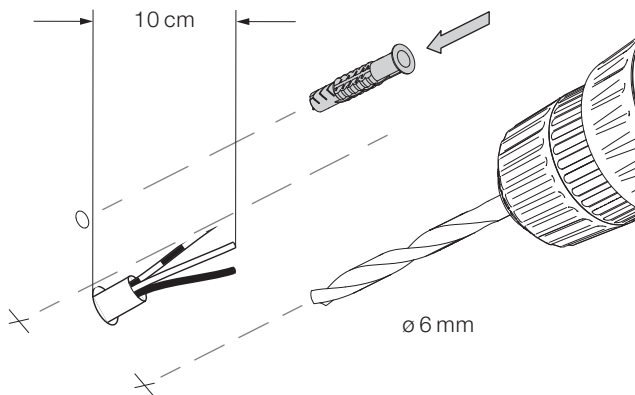

Mit Schrauben befestigen und Kabel der Leuchte wie dargestellt anschließen.

Fasten with screws and connect the luminaire cable as shown.

Fixer avec des vis et connecter les câbles du luminaire conformément au schéma.

Sujetar con los tornillos y conectar el cable de la luminaria tal y como se muestra en la figura.

Fissare con delle viti e collegare il cavo della lampada come illustrato.

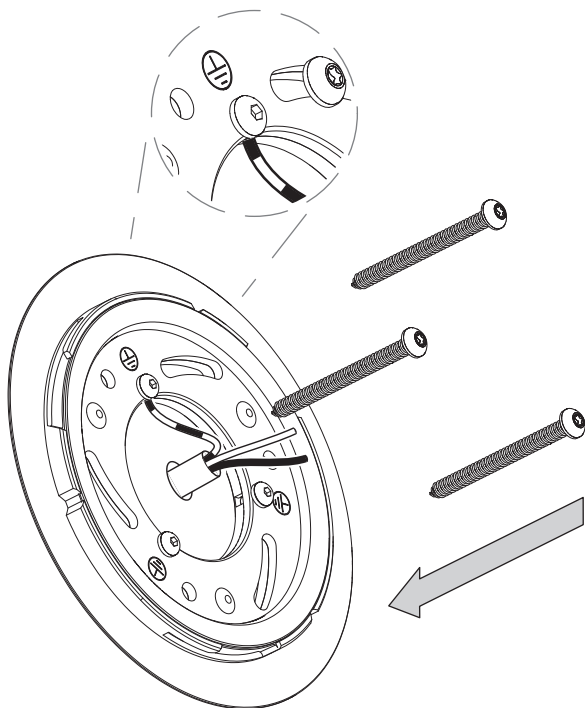

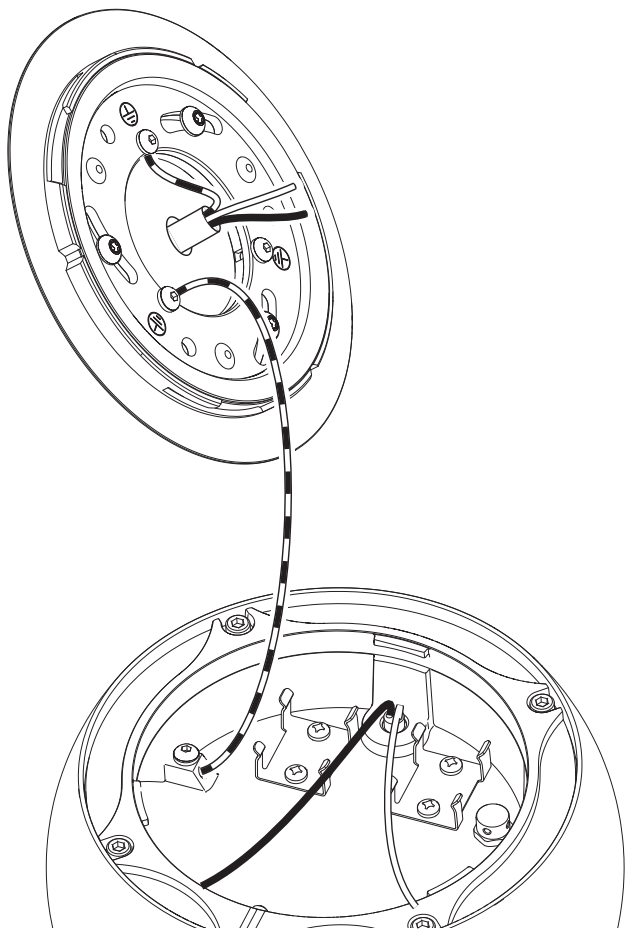

Beide Kabel (max. 1,5 mm<sup>2</sup>) bis zum Anschlag in die Klemme schieben und die blaue Kappe nach unten drücken, die Kabel werden dabei autom. abisoliert.

Push both cables (max. 1.5 mm<sup>2</sup>) into the terminal as far as they will go and press the blue cap down, the cables will be automatically stripped.

Enfoncer les deux câbles (max. 1,5 mm<sup>2</sup>) dans la borne jusqu'en butée et appuyer le capuchon bleu vers le bas ; les câbles sont ainsi automatiquement dénudés.

Empujar los dos cables (máx. 1,5 mm<sup>2</sup>) hasta el tope en el borne y presionar la tapa azul hacia abajo, de este modo se aíslan los cables automáticamente.

Spingere entrambi i cavi (max. 1,5 mm<sup>2</sup>) fino al punto d'arresto nel morsetto e spingere il coperchio blu verso il basso, i cavi saranno automaticamente scoperti.

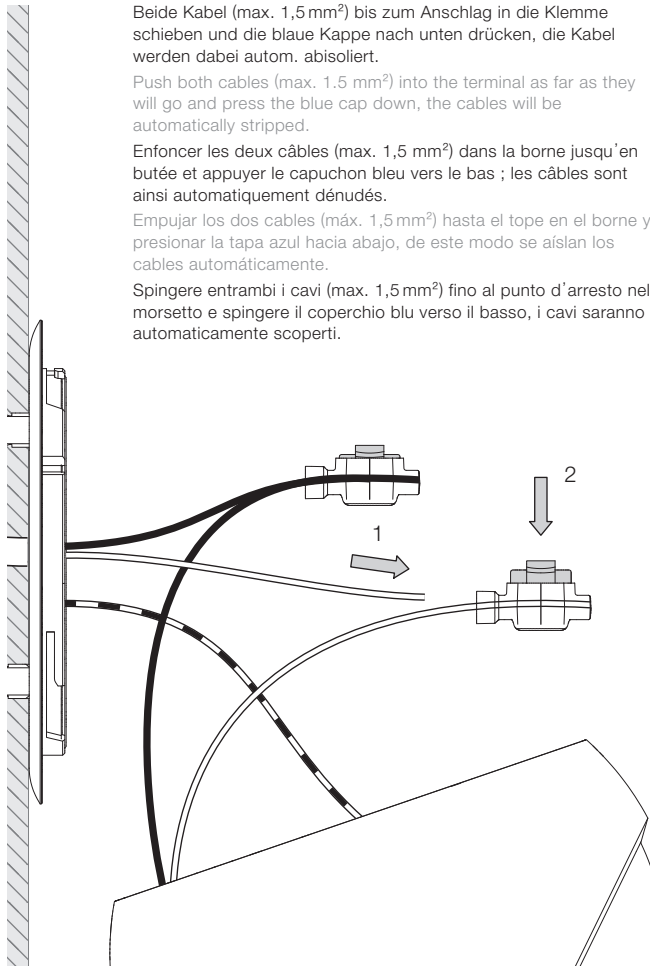



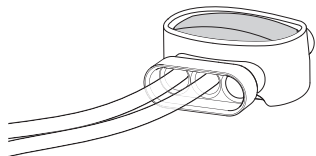
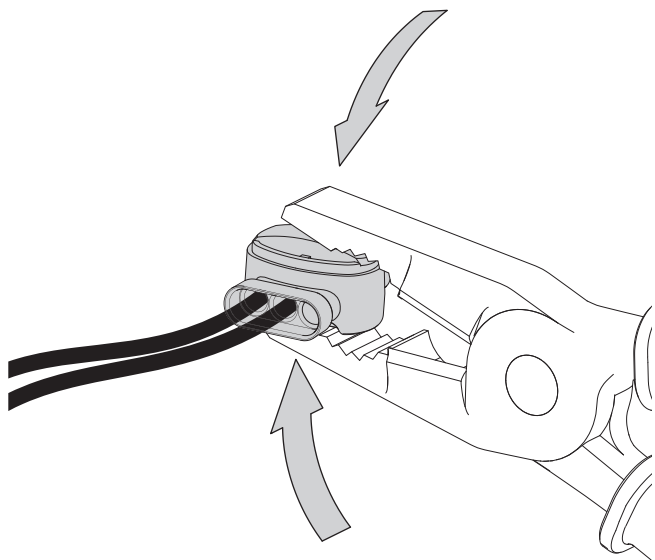

Klemmen in die Halterung setzen.

Place the clamps in the holder.

Fixer les bornes dans le support.

Insertar los bornes en el soporte.

Mettere i morsetti nei supporti.

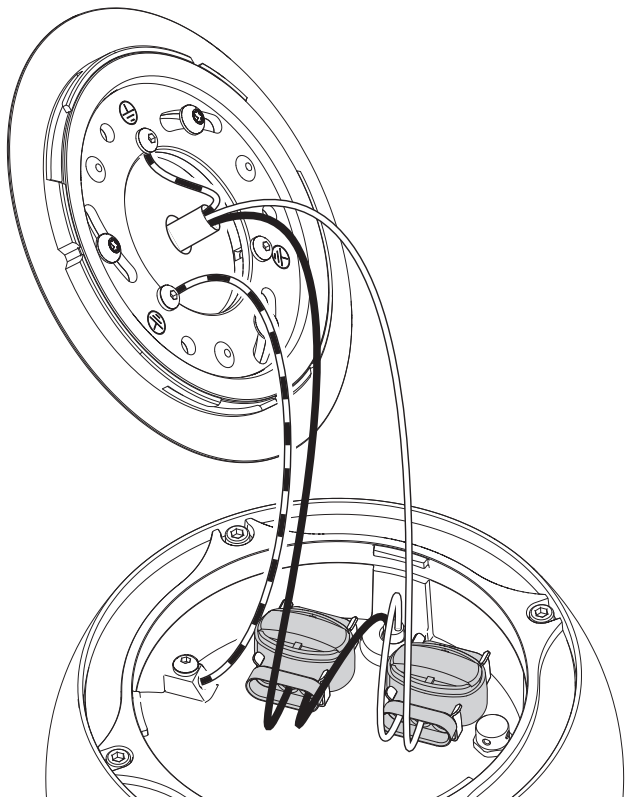

Keine Kabel bei der Befestigung einklemmen!

Do not pinch any cables when fastening!

Ne pas coincer les câbles lors de la fixation.

¡No aprisionar ningún cable en la sujeción!

Evitare di schiacciare i cavi durante il fissaggio!

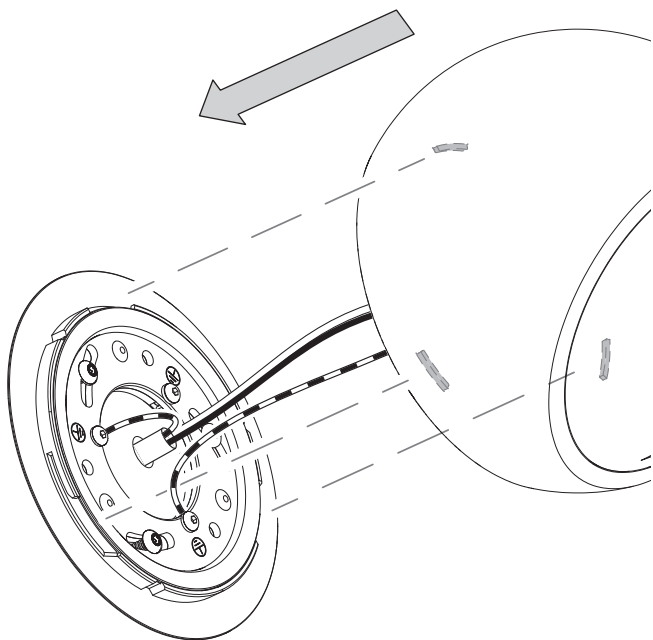

Die Leuchte bis zum Anschlag drehen und mit der Madenschraube fixieren.

Turn the luminaire as far as it will go and fix it with the grub screw.

Faire pivoter le luminaire jusqu'en butée et fixer avec la vis sans tête.

Girar la luminaria hasta el tope y fijar con el tornillo prisionero.

Ruotare la lampada fino in fondo e fissare con la vite di bloccaggio.

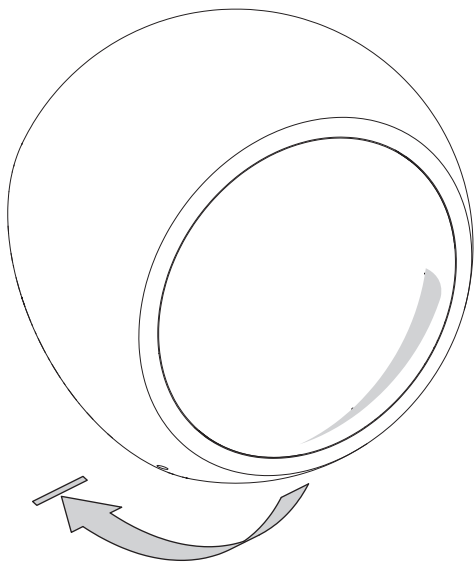

2.



1

**Festen Halt der Leuchte überprüfen!**

Check that the luminaire is fastened firmly!

Vérifier que le luminaire est bien fixé.

¡Comprobar que la sujeción de la luminaria es firme!

Controllare che la lampada sia fissata saldamente!

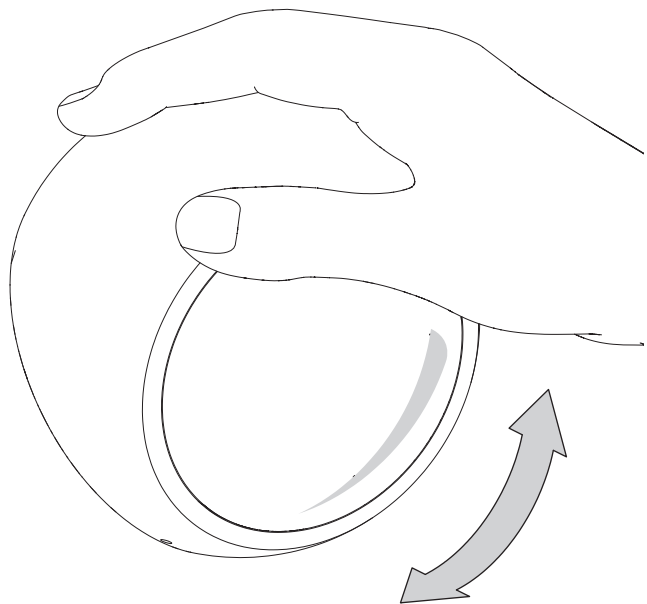

**Festen Halt der Leuchte überprüfen!**

Check that the luminaire is fastened firmly!

Vérifier que le luminaire est bien fixé.

¡Comprobar que la sujeción de la luminaria es firme!

Controllare che la lampada sia fissata saldamente!

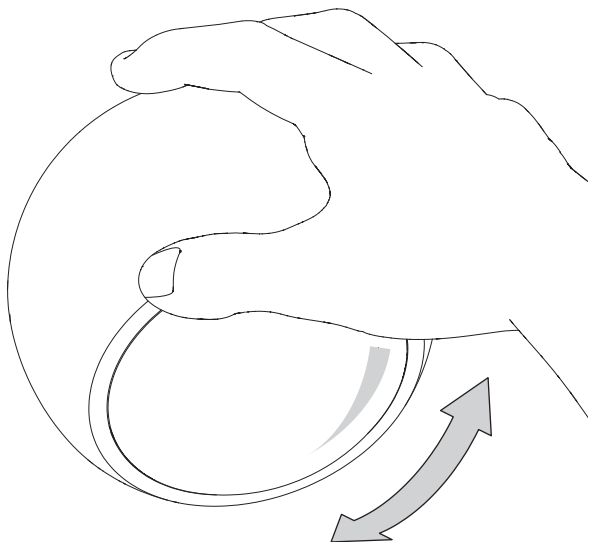





Achtung! Arbeiten an Elektrokomponenten dürfen nur von qualifiziertem Fachpersonal oder dem Hersteller durchgeführt werden./Warning! Work on electronic components may only be carried out by a qualified specialist or by Occhio./Attention ! Les travaux sur les composants électroniques doivent uniquement être réalisés par un personnel qualifié ou par

Occhio./¡Atención! Solo los técnicos de Occhio o el personal cualificado están autorizados a realizar los trabajos en los componentes eléctricos./Attenzione!

Gli interventi sui componenti elettronici devono essere eseguiti esclusivamente da personale qualificato o da Occhio.



Hoher Berührungsstrom, vor dem Anschluss an die Stromversorgung mit der Erde verbinden./High touch current, connect to earth ground before connecting to power supply./Courant de contact élevé. Effectuer la mise à la terre avant de mettre l'appareil sous

tension./Corriente de contacto alta, conectar a tierra antes de conectar a la fuente de alimentación./Alta tensione di contatto, procedere con la messa a terra prima di collegare la rete elettrica.



Heiße Oberfläche, nicht berühren!/Hot surfaces, do not touch!/Surface chaude, ne pas toucher !/Superficie caliente, ¡no tocar!/Superficie molto calda, non toccare!

Light sources and Betriebsgeräte können ohne dauerhafte Beschädigung des umgebenden Produkts von Occhio ausgetauscht werden.

Light sources and control gears can be replaced without permanent damage to the surrounding Occhio product.

Les sources lumineuses et les appareils peuvent être remplacés par Occhio sans endommager durablement le produit environnant.

Las fuentes de iluminación y los equipos de control pueden ser sustituidos por Occhio sin que el producto circundante sufra daños permanentes.

Le sorgenti di luce e i dispositivi di alimentazione possono essere sostituiti da Occhio senza danni permanenti dei prodotti circostanti.

Occhio erklärt hiermit, dass die Leuchte aufgrund seiner Konzipierung und Bauart den EG/EU-Richtlinien und entsprechenden harmonisierten Normen entspricht. Weiter erklärt Occhio, dass der Funkanlagentyp Occhio air der Richtlinie 2014/53/EU entspricht (Bluetooth-Funksteuerung; Frequenzbereich 2400–2483,5 MHz; Sendeleistung + 8 dBm = 6 mW).

Occhio hereby explains that, due to their design and construction, the luminaires meet the EG/EU guidelines and corresponding harmonised standards. Occhio further explains that the Occhio air wireless system meets the 2014/53/EU guideline (Bluetooth remote control; frequency range 2400–2483,5 MHz; transmitting power + 8 dBm = 6 mW).

Occhio déclare par la présente que la conception et la fabrication du luminaire sont conformes aux directives CE/EU ainsi qu'aux normes harmonisées correspondantes en la matière. Par ailleurs, Occhio déclare que l'équipement radio Occhio air est conforme à la directive 2014/53/EU (radioguidage par Bluetooth ; gamme de fréquence 2400–2483,5 MHz ; puissance d'émission + 8 dBm = 6 mW).

Occhio declara que, en virtud de su diseño y construcción, la luminaria cumple con las directivas CE/UE y las normas armonizadas correspondientes. Occhio declara además que el tipo de sistema de radio Occhio air cumple con la Directiva 2014/53/UE (control de radio Bluetooth; rango de frecuencia 2400–2483,5 MHz; potencia de transmisión + 8 dBm = 6 mW).

Occhio dichiara che la lampada è stata progettata e prodotta in conformità alle direttive CE/UE e alle norme armonizzate. Inoltre, Occhio dichiara che l'impianto di radiocomunicazione Occhio air è conforme alla direttiva 2014/53/UE (Comando radio bluetooth, gamma di frequenza 2400–2483,5 MHz; potenza di trasmissione + 8 dBm = 6 mW).

Das Gerät muss gemäß WEEE-Richtlinie (2012/19/EU) entsorgt werden.

The device must be disposed of in line with the WEEE guidelines (2012/19/EU).

L'appareil doit être éliminé conformément à la directive 2012/19/EU relative aux déchets d'équipements électriques et électroniques (DEEE).

El dispositivo debe eliminarse de acuerdo con la Directiva RAEE (2012/19/UE).

Il dispositivo deve essere smaltito in conformità alla direttiva RAEE (2012/19/UE).





